

Broyeurs à grande largeur pour déchets particulièrement volumineux



SML 16/60 fermé



SML 16/60 ouvert

Les Ets. HERBOLD proposent des broyeurs spéciaux pour le broyage de déchets de grande largeur tels que grilles de thermoformage ou déchets de plaques. Il s'agit de broyeurs dérivés de la série standard et d'une plus grande largeur. Les machines existent en largeur utile allant de 600 à 1.600 mm. Modèles plus larges sur demande. L'alimentation est effectuée:

- par gravité en trémie d'alimentation pour des pièces sectionnées (voir graphique)
- par dispositif d'avalement pour des matières sans fin
- par une entrée supplémentaire pour des pièces courtes (pièces manquées), lesquelles peuvent être traitées dans la même machine.

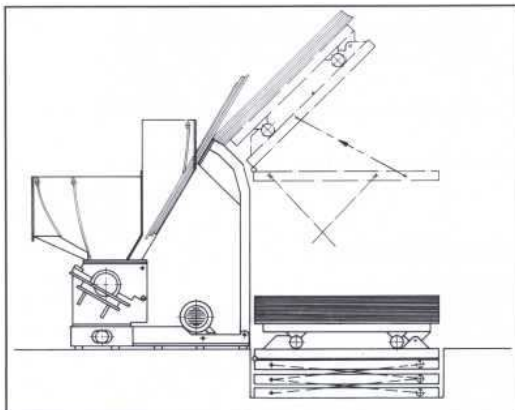

Equipement avec trémie pour alimentation par gravité, dispositif automatique empêchant un entassement de la matière ainsi qu'une ouverture d'entrée supplémentaire pour alimentation manuelle

Les dispositifs d'avalement ont de nombreux détails intéressants:

- Les deux cylindres, l'un étant sur roulement articulé sont entraînés par propulsion à chaîne commune. Ce double entraînement assure un fonctionnement sans perturbations même pour le traitement de matières ondulées ou avec des replis..
- Arrêt automatique avec mouvement de retour en cas de pénétration de grilles de thermoformage avec les pièces encore attachées à la grille, celle-ci ne pouvant passer le dispositif d'avalement (accessoire sur demande spéciale).
- L'entraînement standard est effectué par moteur enrouleur adaptant automatiquement sa vitesse à celle de l'installation. En cas de marche en discontinu, il y a démarrage et arrêt sans accoups et en cas de pauses prolongées, l'entraînement se règle automatiquement de plus en plus lentement jusqu'à arrêt total. Ce système de transmission est considérablement moins sensible à l'usure et aux perturbations que les moteurs réducteurs conventionnels.
- Si la réduction de pièces manquées est également souhaitée, il est possible de prendre un modèle de broyeur plus large, le dispositif d'avalement étant considérablement plus étroit que le rotor. La largeur de rotor restant ainsi non utilisée peut servir à l'installation d'une petite trémie pour alimentation manuelle.

Les petits modèles sont délivrés avec revêtement insonorisant intégré (exécution mobile sur demande). Pour les machines plus grosses, nous délivrons des revêtements insonorisants mobiles ou avec accès.

Modèle	Débit*** en kg/h pour				Largeur d'alimentation max.**	Puissance installée	Épaisseur max. de la matière*
	grille de Ø 4	grille de Ø 6	grille de Ø 8	grille de Ø 10			
SML 16/60 S3-1	40 - 60	80 - 100	100 - 120	120 - 150	650	4 - 7,5	3
SML 16/90 S3-1	60 - 80	100 - 120	150 - 180	180 - 250	970	5,5 - 11	3
SML 30/80 S3-1	80 - 100	120 - 150	200 - 250	250 - 300	790	7,5 - 22	6
SML 30/100 L3-1	100 - 120	150 - 160	250 - 300	350 - 400	960	11 - 30	6
SML 30/150 L3-1	150 - 180	180 - 200	300 - 400	400 - 500	1430	15 - 30	6
SML 45/100 L4-1	200 - 250	300 - 400	500 - 800	600 - 1000	980	22 - 55	8
SMS 45/100 H5-2	250 - 300	400 - 500	750 - 1000	800 - 1200	980	30 - 75	20
SMS 45/160 H5-2	400 - 800	600 - 800	1000 - 2000	1500 - 2500	1580	45 - 110	20

* pour matière particulièrement résistante (PC p. ex.), env. 30 % de moins que les chiffres indiqués

** pour équipement avec dispositif d'avalement, env. 100 mm de moins (avec entrée supplémentaire pour pièces courtes, env. 300 mm de moins)

*** pour matière PS résistante au choc, épaisseur env. 1 mm (chiffres largement dépendants du système d'alimentation) - chiffres approximatifs.

Toutes informations sans engagement. Sous réserve de modification.

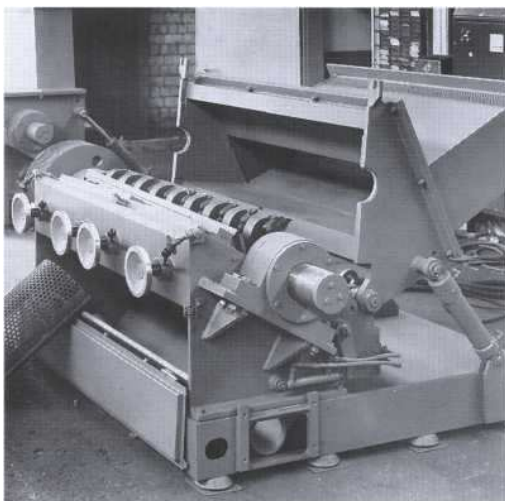

SMS 45/160 avec goulotte



SML 30/150 avec dispositif d'avalement

Toutes les machines possèdent les avantages des broyeurs HERBOLD, le plus important étant constitué par le système de la coupe oblique double (position opposée inclinée des couteaux rotor et stator) qui provoque une réduction maximum du bruit de marche, une coupe avec taux de fines extrêmement réduit pour une force nécessaire moindre.

Nous avons réservé une grande importance à la bonne accessibilité de la machine afin d'assurer un entretien aisé.

Exécutions spéciales:

Pour des utilisations spéciales, nous délivrons également ces machines en exécution spéciale, p. ex.: avec bande convoyeuse en amont pour une alimentation horizontale (voir graphique).

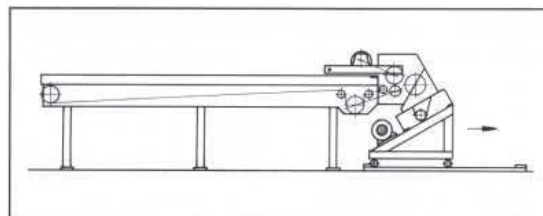

Broyeur avec dispositif d'avalement et bande convoyeuse pour alimentation horizontale de plaques

Notre gamme de produits

- Broyeurs
- Microniseurs
- Déchiqueteurs
- Microniseurs à disques
- Broyeurs à marteaux
- Guillotines
- Installations de lavage

Herbold Meckesheim GmbH

Industriestrasse 33
D-74909 Meckesheim / Allemagne

Boîte postale 1218
D-74908 Meckesheim / Allemagne

Tél.: +49 (0) 62 26 / 932-0
Fax: +49 (0) 62 26 / 932-495

E-Mail: Herbold@Herbold.com
Internet: www.Herbold.com

Notre succursale aux États-Unis:

Resource Recycling Systems Inc.
333 George Washington Highway,
Smithfield Rhode Island 02917

Tél.: +1 401 232 3354
Fax: +1 401 232 5425

E-Mail: info@herboldusa.net
Internet: www.herboldusa.net